

LI-ION
technology



Elektrisk trækker

EZS C40

Træk kapacitet: 4000 kg

JUNGHEINRICH

EZS C40

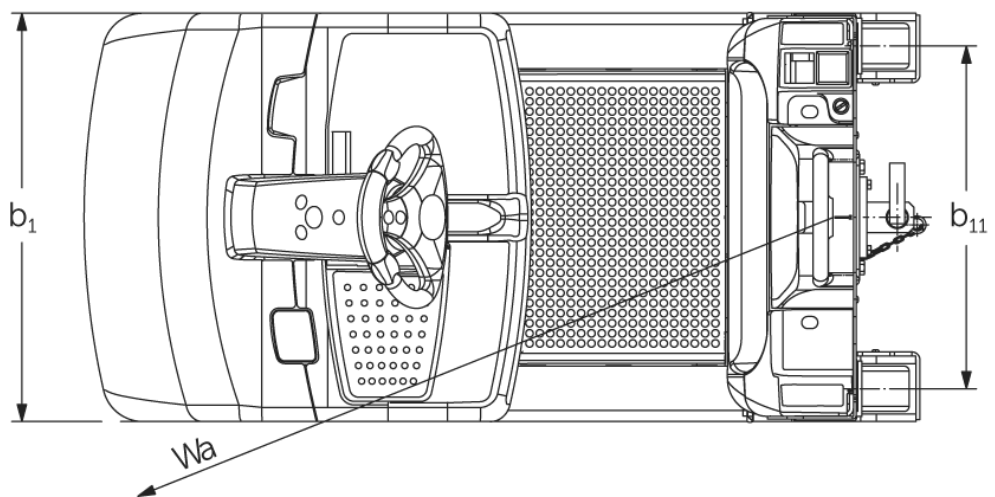
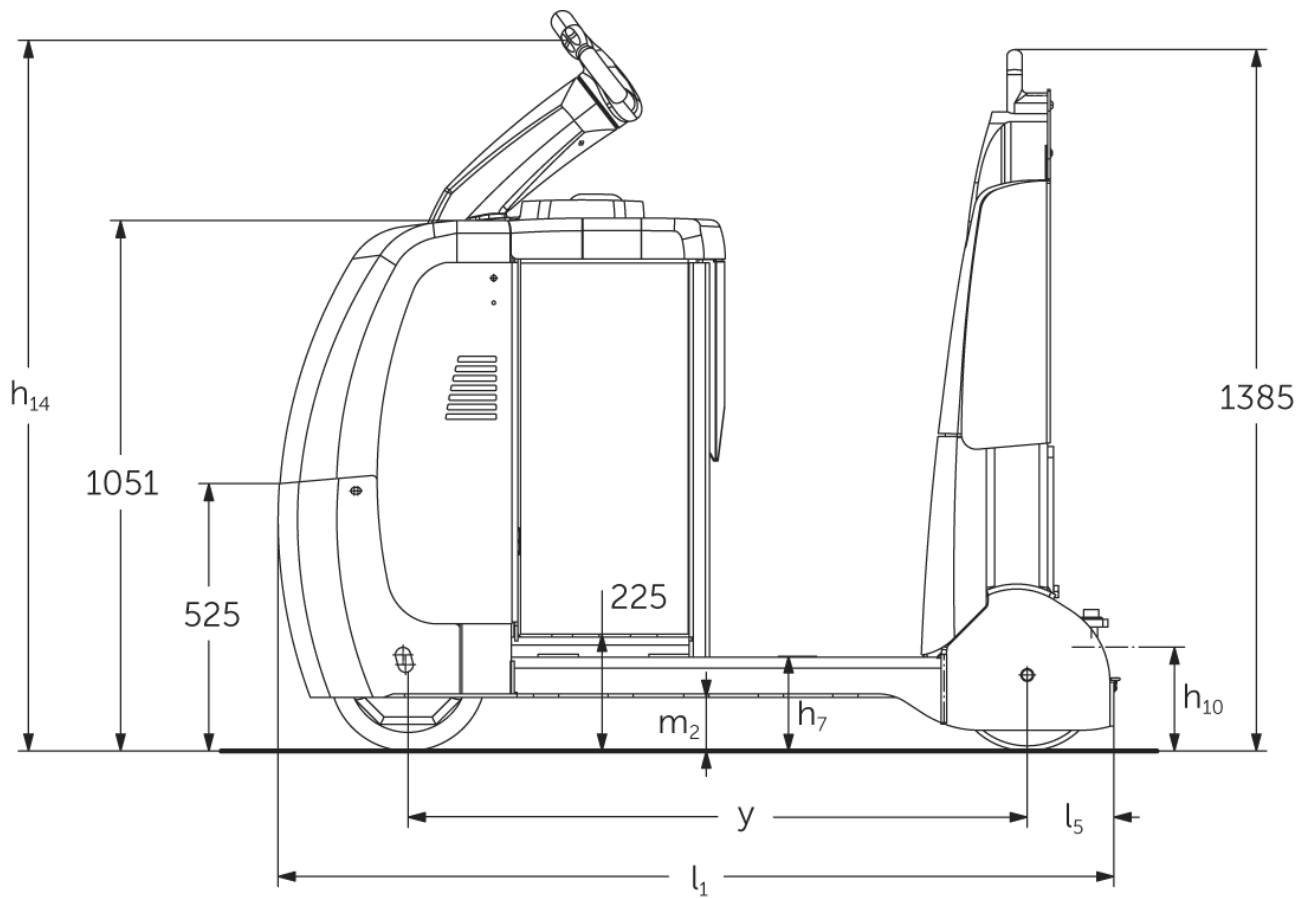

EZS C40

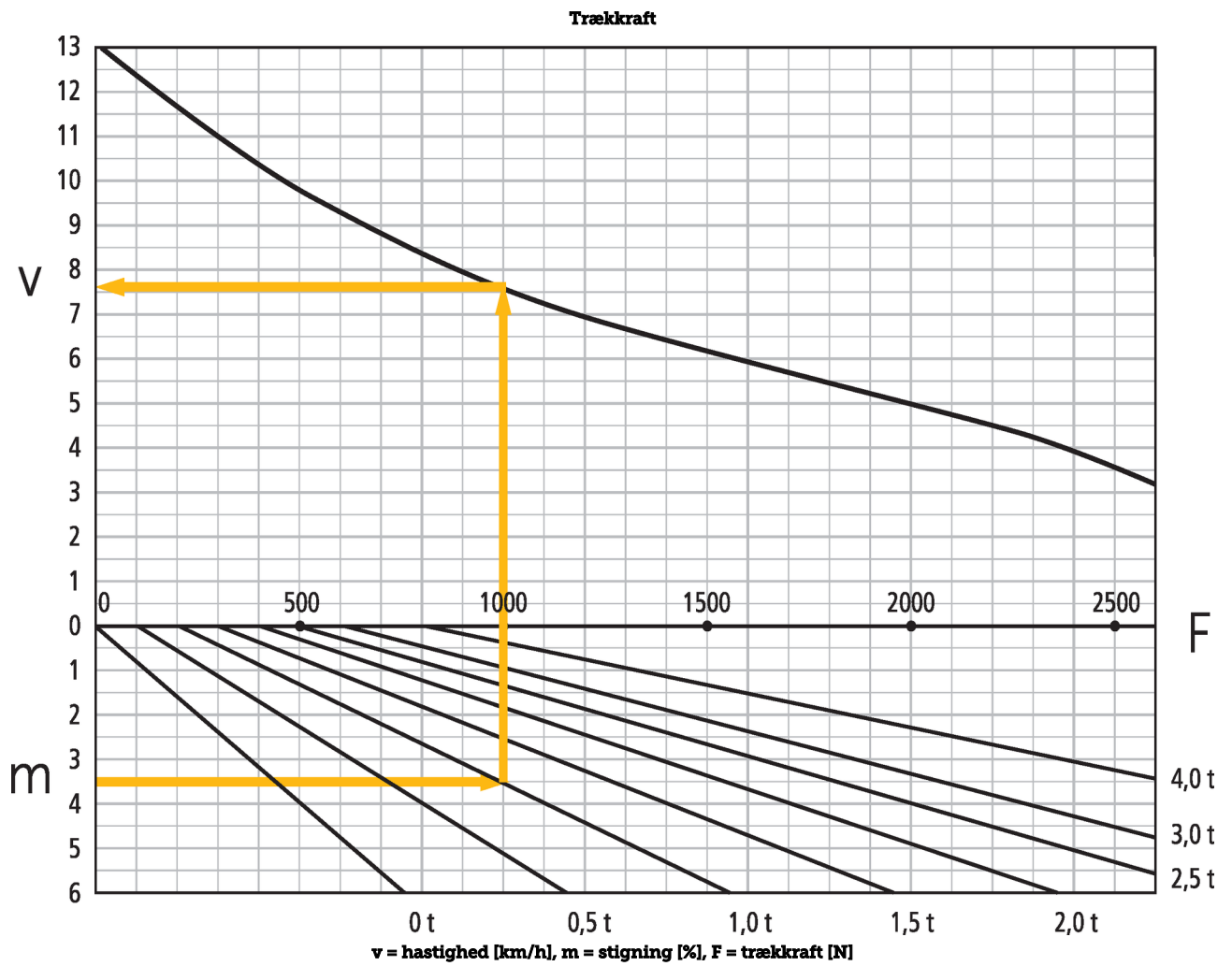

Kendetegn	1.1	Producent (kort navn)		Jungheinrich	
	1.2	Producentens typebetegnelse		EZS C40	
	1.3	Drev		Elektrisk	
	1.4	Betjening		Stående	
	1.5.3	Træk kapacitet	Q	kg	4000
	1.7	Nominel trækraft		N	800
	1.9	Akselafstand	y	mm	1229
Vægt	2.1.1	Egenvægt (inkl. batteri)		kg	1185
	2.3	Akselbelastning uden last for/bag		kg	660 / 525
Hjul/chassis	3.1	Dæk			Superelastik (SE)
	3.2	Dækstørrelse, foran			Ø 310 x 105
	3.3	Dækstørrelse, bag			Ø 301 x 85
	3.5	Hjul, nummer foran / bag (x = drevet)			1x / 2
	3.7	Sporvidde, bag	b_{11}	mm	680
Basismål	4.8	Sædehøjde / ståhøjde	h_7	mm	182
	4.12	Anhængertrækkrogens højde	h_{10}	mm	158
	4.19	Samlede længde	l_1	mm	1659
	4.21.1	Samlet bredde	b_1	mm	810
	4.32	Frihøjde til gulvet mellem aksler	m_2	mm	100
	4.35	Venderadius	W_a	mm	1487
Ydelsesdata	5.1	Kørehastighed med/uden last		km/h	8 / 12,5
	5.1.1	kørehastighed med/uden last, baglæns		km/h	6 / 6
	5.5	Trækraft med/uden last		N	800 / 800
	5.6	Maks. trækraft med/uden last		N	2600 / 2600
	5.10	Driftsbremse			generatorisk
Elmotor/elektronik	6.1	Køremotor, effekt S2 60 min		kW	2,8
	6.4	Batterispænding/nominel kapacitet		V / Ah	24 / 620
	6.5	Batterivægt		kg	470
	6.6.1	Energiforbrug iht. EN-cyklus		kWh/h	1,13
	6.6.2	CO2-ækvivalent ifølge EN16796		kg/h	0,6
	Andet	8.1	Type kørekontrol		
10.5		Udførelse styring			Elektrisk styring
10.7		Lydtrykniveau ifølge EN12053, førerens rør		dB (A)	66

- Dette typeblad iht. VDI-direktiv 2198 nævner kun de tekniske værdier for standardtrucken. Afvigende dæktyper, andre master, tillægsanordninger, osv. kan resultere i andre værdier.

Vores fabrikker i Norderstedt, Moosburg
og Landsberg er certificeret.

ISO 9001
ISO 14001

Jungheinrich truck opfylder de
europæiske sikkerhedskrav.



 **JUNGHEINRICH**

The Jungheinrich logo, featuring a red upward-pointing arrow above the word 'JUNGHEINRICH' in a bold, black, sans-serif font.